

圧縮型

TC-ER

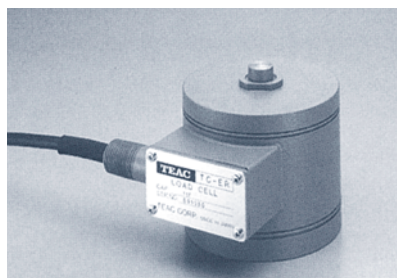

- 特
 ◎普及
 ◎計装

■仕

許容過負荷：150%R.C.
 定格出力：2mV/V±1%
 非直線性：0.2%R.O.
 ヒステリシス：0.2%R.O.
 繰り返し性：0.1%R.O.
 許容印加電圧：20V
 入力端子間抵抗：350±3.5Ω
 出力端子間抵抗：350±3.5Ω
 絶縁抵抗：1000MΩ以上
 補償温度範囲：-10～70℃
 許容温度範囲：-30～80℃
 零点の温度影響：0.05%R.O./10℃
 出力の温度影響：0.05%R.O./10℃
 ケーブル：φ8、4芯シールド、5m直結、先端バラ
 本体材質：合金工具鋼

■外形寸法

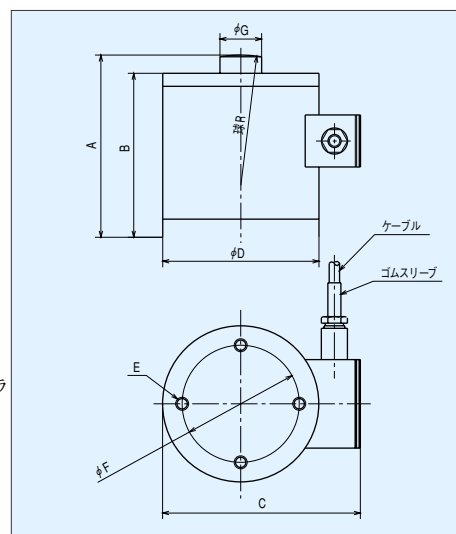

■外形寸法表 (単位：mm)

定格容量	A	B	C	φD	E	φF	φG	R	固有振動数 (kHz)	質量約(kg)	
5kN (510kgf)	100	88	128	100	4-M8 深さ12	80	16	50	4.4	3.3	
10kN (1.02tf)									6.3		
20kN (2.04tf)									9.2		
50kN (5.1tf)	108	98	151	120				24	70	9.5	3.9
100kN (10.2tf)										11.0	
200kN (20.4tf)	140	126						183	150	4-M8 深さ15	110
500kN (51tf)	160	142			100	9.5	12.7				